

1

2

3

4

5

6

ΣΗΜΕΙΩΣΕΙΣ - NOTES

- 1. ΟΛΕΣ ΟΙ ΕΠΙΦΑΝΕΙΕΣ ΝΑ ΕΙΝΑΙ ΚΑΘΑΡΕΣ ΑΠΟ ΓΡΕΖΙΑ ΚΑΙ ΑΙΧΜΗΡΕΣ ΑΚΜΕΣ
- 2. Η ΙΣΟΜΕΤΡΙΚΗ ΟΨΗ ΔΙΝΕΤΑΙ ΜΟΝΟ ΓΙΑ ΑΝΑΦΟΡΑ

ΠΙΝΑΚΑΣ ΕΚΔΟΣΕΩΝ - REVISION STATUS			
ΑΝΑΘ. REV.	ΑΡΙΘΜΟΣ Ε.Α.Σ. E.C.N. No	ΗΜΕΡ. DATE	ΕΓΚΡΙΘΗΚΕ APPROVED
-		21.11.16	P.PSIL

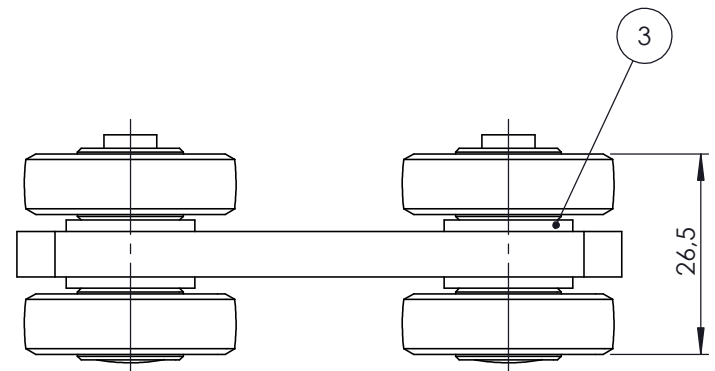
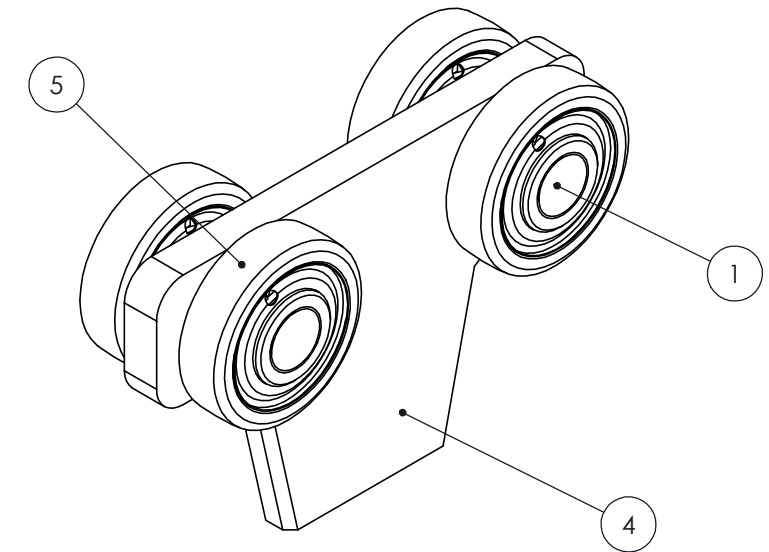
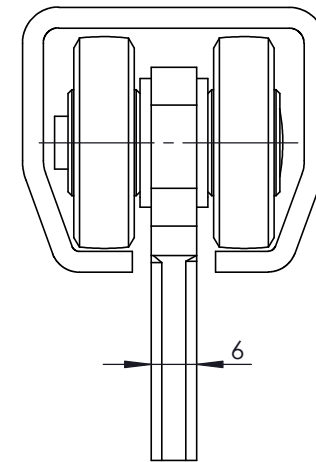
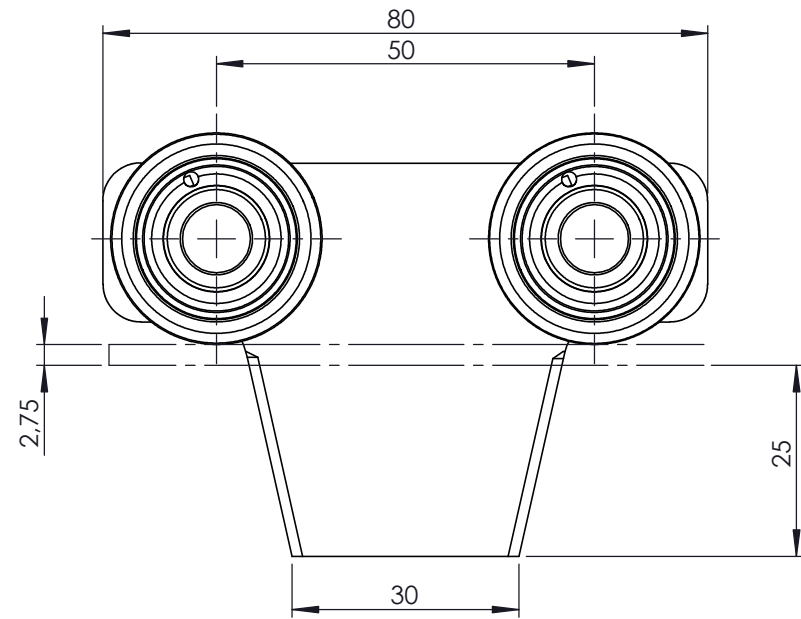

ΤΟ ΣΧΕΔΙΟ ΑΥΤΟ ΕΙΝΑΙ ΙΔΙΟΚΤΗΤΙΑ ΤΗΣ HELM HELLAS S.A. ΕΞΕΤΑΣΤΕ ΤΗΝ ΑΝΑΓΡΑΦΗ ΚΑΙ ΤΗΝ ΧΡΗΣΙΜΟΠΟΙΗΣΗ
 THIS DRAWING IS PROPERTY OF HELM HELLAS S.A. IT MAY NOT BE REPRODUCED OR USED IN ANY FORM OR BY ANY MEANS WITHOUT PRIOR PERMISSION

α/α f/n	ΠΟΣ. QTY.	ΠΕΡΙΓΡΑΦΗ - DESCRIPTION	ΑΡ. ΣΧΕΔΙΟΥ DRW NUMBER	ΠΡΟΔΙΑΓΡΑΦΕΣ SPECIFICATIONS	ΣΗΜΕΙΩΣΕΙΣ NOTES
4	4	ΡΟΥΛΜΑΝ 23.000	1.613	-	-
3	2	ΑΞΟΝΙΣΚΟΣ ΡΟΥΛΜΑΝ	1.152	-	-
2	4	ΑΠΟΣΤΑΤΕΣ ΡΟΥΛΜΑΝ	DIN 125 A8	-	ΠΑΧΟΣ 1,5
1	1	ΒΑΣΗ ΦΟΡΕΙΟΥ	2.23.T00.31P	-	-

ΑΝΟΧΕΣ - TOLERANCES ΕΚΤΟΣ ΑΝ ΟΡΙΖΕΤΑΙ ΔΙΑΦΟΡΕΤΙΚΑ UNLESS OTHERWISE SPECIFIED ISO 2768mk		ΚΛΙΜΑΚΑ SCALE 1:1	METRIC 	ONOMA NAME ΗΜΕΡ. DATE	 MANUFACTURERS OF SLIDING DOOR FITTINGS AND CONVEYOR SYSTEMS 82ο Km. ATHENS-KORINTHOS 201 00 KORINTH P.O. BOX 209 GREECE
ΥΛΙΚΟ - MATERIAL			A.PAP.	21.11.16	
ΕΠΕΞΕΡΓΑΣΙΑ - TREATMENT			P.PSIL	21.11.16	
ΤΕΛΙΚΗ ΕΠΕΞΕΡΓΑΣΙΑ - FINISH			P.PSIL	21.11.16	
ΕΠΟΜΕΝΟ ΣΧΕΔΙΟ NEXT ASSY		ΜΕΓΕΘΟΣ SIZE A3	ΑΝΑΘΕΩΡΗΣΗ REVISION -	ΣΕΛΙΔΑ SHEET 1/1	ΠΕΡΙΓΡΑΦΗ - DESCRIPTION ΔΙΠΛΟΖΕΥΓΟ ΦΟΡΕΙΟ ΚΩΔΙΚΟΣ - PART NUMBER 1.23.T00

1

2

3

4

5

6